



LILLA EDETS  
KOMMUN

# Ansökan om lov

Skickas till:  
bygglov@lillaedet.se  
Lilla Edets kommun  
Bygglovsenheten  
463 80 Lilla Edet

## Sökande

Person-/företagsnamn		Person-/organisationsnummer	
Utdelningsadress		Postnummer	Postort
Kontaktperson	refnr	Telefonnummer	E-postadress
Godkännande <input type="checkbox"/> Jag godkänner att delgivning kan ske digitalt till angiven e-postadress. <i>Annars delges du till den adress som du angivet på ansökan.</i>			

## Medsökande

Person-/företagsnamn		Person-/organisationsnummer	
Utdelningsadress		Postnummer	Postort

## Faktureringsadress (om annan än sökandes)

Person-/företagsnamn		Person-/organisationsnummer	
Utdelningsadress		Postnummer	Postort
Kontaktperson		Telefonnummer	E-postadress

## Byggherre (om annan än sökandes)

Person-/företagsnamn		Person-/organisationsnummer	
Utdelningsadress		Postnummer	Postort
Kontaktperson		Telefonnummer	E-postadress

## Fastighet

Fastighetsbeteckning		Fastighetsägare	
Fastighetens adress		Postnummer	Postort

## Ansökan avser

<input type="checkbox"/> Bygglov	<input type="checkbox"/> Tidsbegränsat bygglov högst tio år (t.o.m. datum): .....	
<input type="checkbox"/> Rivningslov	<input type="checkbox"/> Periodiskt tidsbegränsat bygglov (fr.o.m): ..... t.o.m: .....	
<input type="checkbox"/> Marklov	<input type="checkbox"/> Bygglov där förhandsbesked lämnats, datum: .....	
<input type="checkbox"/> Villkorsbesked		
<input type="checkbox"/> Nybyggnad	<input type="checkbox"/> Ändring	<input type="checkbox"/> Inredning av ytterligare bostad/lokal
<input type="checkbox"/> Skylt	<input type="checkbox"/> Ombyggnad	<input type="checkbox"/> Rivning, ange orsak: .....
<input type="checkbox"/> Tillbyggnad	<input type="checkbox"/> Annat:	<input type="checkbox"/> Ändrad användning från ..... till .....
<input type="checkbox"/> Ändring av marknivå		

## Byggnad/anläggning

<input type="checkbox"/> Enbostadshus/tvåbostadshus	<input type="checkbox"/> Garage/förråd
<input type="checkbox"/> Fritidshus	<input type="checkbox"/> Hus för äldre eller funktionshindrade
<input type="checkbox"/> Industri/lagerbyggnad	<input type="checkbox"/> Annat specialbostadshus, därav specialbostad: .....
<input type="checkbox"/> Skyltar/ljusanordningar	<input type="checkbox"/> Flerbostadshus, antal berörda lägenheter: .....
<input type="checkbox"/> Rad/par-/kedjehus	<input type="checkbox"/> Annan byggnad/anläggning, ange vilken: .....

## Areauppgifter m.m. (\*se areabegrepp)

Byggnadsarea m <sup>2</sup>	Nyttillkommen byggnadsarea m <sup>2</sup>	Nyttillkommen bruttoarea m <sup>2</sup>	Nyttillkommen bostadsarea (boarea) m <sup>2</sup>
Planerad upplåtelseform för eventuella bostadslägenheter			
Byggnadsarbetena avses att påbörjas datum		Planerad byggtid antal månader	
Uppskattad sammanlagd produktionskostnad 100-talskr (inkl moms)			
Uppvärmningssätt		Grundläggningssätt	

## Utvändiga material och färger (vid ny- och tillbyggnad, ombyggnad samt ändring)

Fasadbeklädnad <input type="checkbox"/> Tegel <input type="checkbox"/> Betong <input type="checkbox"/> Plåt <input type="checkbox"/> Trä <input type="checkbox"/> Puts <input type="checkbox"/> Glas <input type="checkbox"/> Annat:	Färg (NCS-nr)
Takbeläggning <input type="checkbox"/> Tegel <input type="checkbox"/> Betong <input type="checkbox"/> Plåt <input type="checkbox"/> Plast <input type="checkbox"/> Annat:	Färg (NCS-nr)
Fönster <input type="checkbox"/> Trä <input type="checkbox"/> Lättmetall <input type="checkbox"/> Plast <input type="checkbox"/> En-/tvåglas <input type="checkbox"/> Isolerglas <input type="checkbox"/> Treglas	Färg (NCS-nr)

## Vatten och avlopp

Anslutning till	Kommunal anslutning:	Gemensamhetsanläggning:	Enskild anläggning:
Vatten	<input type="checkbox"/>	<input type="checkbox"/>	<input type="checkbox"/>
Avlopp	<input type="checkbox"/>	<input type="checkbox"/>	<input type="checkbox"/>
Dagvatten	<input type="checkbox"/>	<input type="checkbox"/>	<input type="checkbox"/>

Boverkets byggregler (BBR) genomgår en stor förändring och efter den 1 juli 2025 behöver du som söker bygglov eller gör en anmälan ange vilka byggregler du ska bygga efter. För att vi ska kunna handlägga ditt ärende måste du välja ett av nedanstående alternativ:

- Ansökan hanteras enligt gällande regelverk ( BBR 30)
- Ansökan hanteras enligt nytt regelverk (BBR 31)

## Sakkunnigutlåtande (PBL 8 kap 4§)

<input type="checkbox"/> Tillgänglighet	<input type="checkbox"/> Funktionalitet	<input type="checkbox"/> Konstruktion	<input type="checkbox"/> Energihushållning
<input type="checkbox"/> Brandsäkerhet	<input type="checkbox"/> Miljö och hälsa	<input type="checkbox"/> Vatten och avlopp	<input type="checkbox"/> Buller
<input type="checkbox"/> Geoteknik	<input type="checkbox"/> Kulturhistoriskt värde		

## Rivning eller ändrad användning

Husets ursprungliga byggnadsår eller användning under den senaste 10-årsperioden

Antal lägenheter före åtgärden

Antal hissar före åtgärden

Antal hissar som installerats

## Beskrivning av projektet och eventuella förtydliganden till lämnade uppgifter

Anteckningar

## Till ansökan bifogas (skalenliga ritningar)

<input type="checkbox"/> Situationsplan	<input type="checkbox"/> Foton	<input type="checkbox"/> Anmälan kontrollansvarig
<input type="checkbox"/> Kontrollplan	<input type="checkbox"/> Sektionsritningar	<input type="checkbox"/> Bevis om färdigställandeskydd
<input type="checkbox"/> Planritningar	<input type="checkbox"/> Fasadritningar	<input type="checkbox"/> Annan bilaga
<input type="checkbox"/> Rivningsplan	<input type="checkbox"/> Teknisk beskrivning	

Om ansökan är ofullständig får bygglovsenheten förelägga sökande att avhjälpa bristerna inom en viss tid, enligt 9 kap 22 § PBL. Om föreläggandet inte följs får bygglovsenheten avvisa ansökan eller avgöra ärendet i befintligt skick.

Avgift för ansökan betalas enligt taxa beslutad av kommunfullmäktige. Detta gäller även återtagen eller avvisad ansökan.

Ovanstående personuppgifter kommer att behandlas med myndighetsutövning som rättslig grund enligt dataskyddsförordningen (GDPR). Mer information om registrering av personuppgifter finns att läsa på vår hemsida [www.lillaedet.se/dataskydd](http://www.lillaedet.se/dataskydd)

## Information om förenklad delgivning

När beslutet är fattat skickar vi det till dig med brev eller e-post. Om beslutet går dig emot kommer vi att delge dig beslutet. Det kan ske med förenklad delgivning. Vid förenklad delgivning med post skickar vi beslutet till dig. Nästföljande arbetsdag skickar vi ytterligare ett brev, kontrollmeddelande, för att försäkra oss om att du har fått beslutet. Förenklad delgivning kan även ske med e-post, då får du bara ett brev till din e-postadress. Du anses ha fått information om beslutet (blivit delgiven), två veckor efter att det första brevet eller e-posten med beslutet skickades till dig. Om du bara har fått det andra brevet med kontrollmeddelandet, hör av dig till oss så skickar vi beslutet på nytt till dig. Du behöver inte svara på breven eller e-posten.

## Sökande

Datum	Ort	Underskrift	Namnförtydligande
-------	-----	-------------	-------------------

## Medsökande

Datum	Ort	Underskrift	Namnförtydligande
-------	-----	-------------	-------------------

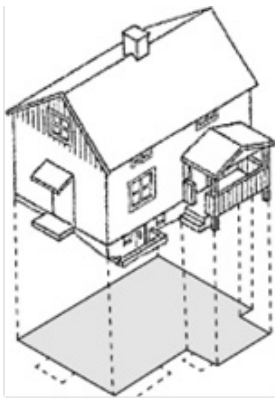

## AREABEGREPP

### BYGGNADSAREA

Area som en byggnad upptar på marken, inklusive utkragande byggnadsdelar som väsentligt påverkar användbarheten av underliggande mark. (Carport ingår i byggnadsarean).

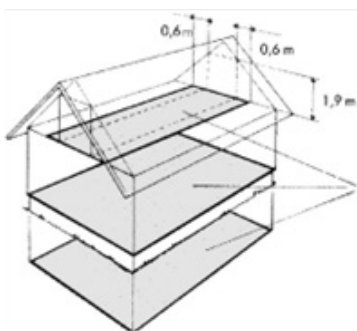

### BRUTTOAREA

Area av mätvärda delar av våningsplan, begränsad av omslutande byggnadsdelars utsida eller annan för mätvärdhet angiven begränsning. (Det är summan av bruttoarean i byggnadens våningsplan som skall anges.)

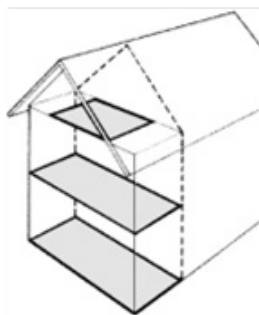

### TILLKOMMANDE BRUTTOAREA

Vid tillbyggnad (och även vid påbyggnad och inredning av vind) räknas bara tillkommande area.



### BOSTADSAREA (Boarea)

Bostadsarean är utrymmen ovan mark inrättade för boende, begränsad av omslutande väggars insida eller annan för mätvärdhet angiven begränsning. (Det är summan av bostadsarean i byggnadens lägenhet som skall anges. För specialbostäder anges enbart summan av arean i de enskilda lägenheterna.)

samarbete med Sveriges Kommuner och Landsting  
SKL Kartmätars ©-Copyright P-337 100 Sv 3 10005 11

En mera omfattande beskrivning av ovanstående begrepp finns i Svensk standard SS021053. Även kommunens miljö- och byggnämnd kan hjälpa till med tolkning av ovanstående.

## Ordförklaring:

**Byggherre:** är den som för egen räkning utför eller låter utföra projekterings-, byggnads-, rivnings- eller markarbeten. Byggherren behöver inte vara en fysisk person utan kan även vara en juridisk person som till exempel ett företag, en bostadsrättsförening, en kommun, en region eller en statlig myndighet.

**Ändring:** är en eller flera åtgärder som ändrar en byggnads konstruktion, funktion, användningsätt, utseende eller kulturhistoriska värde.

**Ombyggnad:** är ändring av en byggnad som innebär att hela byggnaden eller en betydande och avgränsbar del av byggnaden påtagligt förnyas.

**Tillbyggnad:** är ändring av en byggnad som innebär en ökning av byggnadens volym.

**Nybyggnad:** är uppförande av ny byggnad eller flyttning av en tidigare uppförd byggnad till en ny plats.